

BKZ C...P

BKZ C...PS

Schnellspannsystem

BKZ C...P
BKZ C...PS

Clamping System

BKZ C...P
BKZ C...PS



Das hydraulische Schnellspannsystem **BKZ C...P** ist zum Spannen von unterschiedlich breiten Werkzeugen an Pressenstößeln ausgelegt.

Die Variante **BKZ C...PS** ist mit einem Rückschlagventil ausgestattet. Die Werkzeugspanner lassen sich in der T-Nut des Pressenstößels zwischen Parkstellung und dem jeweiligen Werkzeug manuell bewegen.

Der Spanndruck beträgt maximal 400 bar.

The hydraulic die clamping system **BKZ C...P** is designed for clamping tools and dies of different widths on press slides.

The variant **BKZ C...PS** is equipped with a nonreturn valve. The die clamps can be manually moved in the T-slot of the press slide between the park position and the respective tool. The clamping pressure is max. 400 bar.

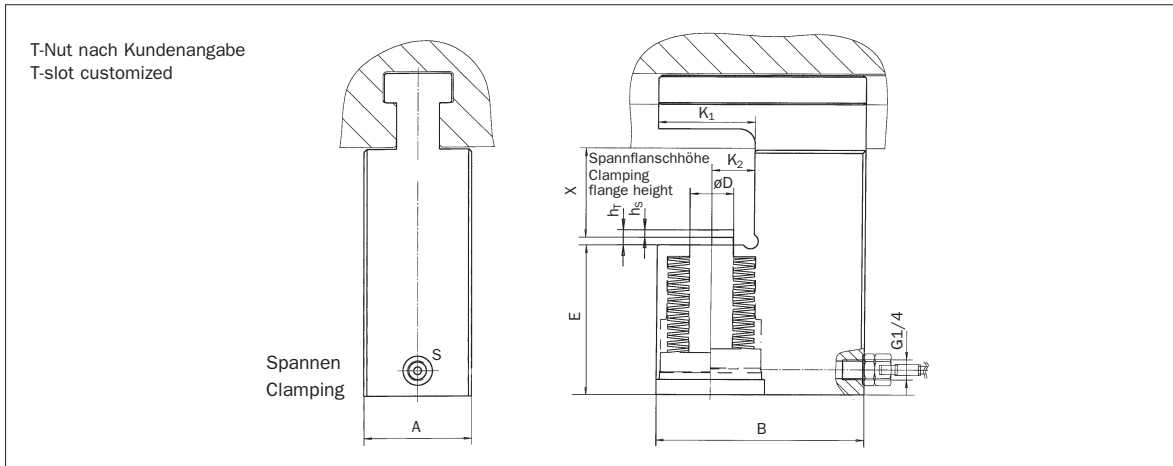

Maße / Dimensions

Typ Type	A	B	D	E	K ₁	K ₂	h _s	h _T
BKZ C 32	55	100	15	61	35	16	6	10
BKZ C 50	60	105	18	61	43	21	6	10
BKZ C 63	65	110	20	61	48	23	6	10
BKZ C 78	70	125	24	61	54	25	6	10
BKZ C 94	80	140	25	61	60	28	6	10

Technische Daten / Technical Data

Typ Type	F _s kN	P _{s/L} bar
BKZ C 32	32	400
BKZ C 50	50	400
BKZ C 63	63	400
BKZ C 78	78	400
BKZ C 94	94	400

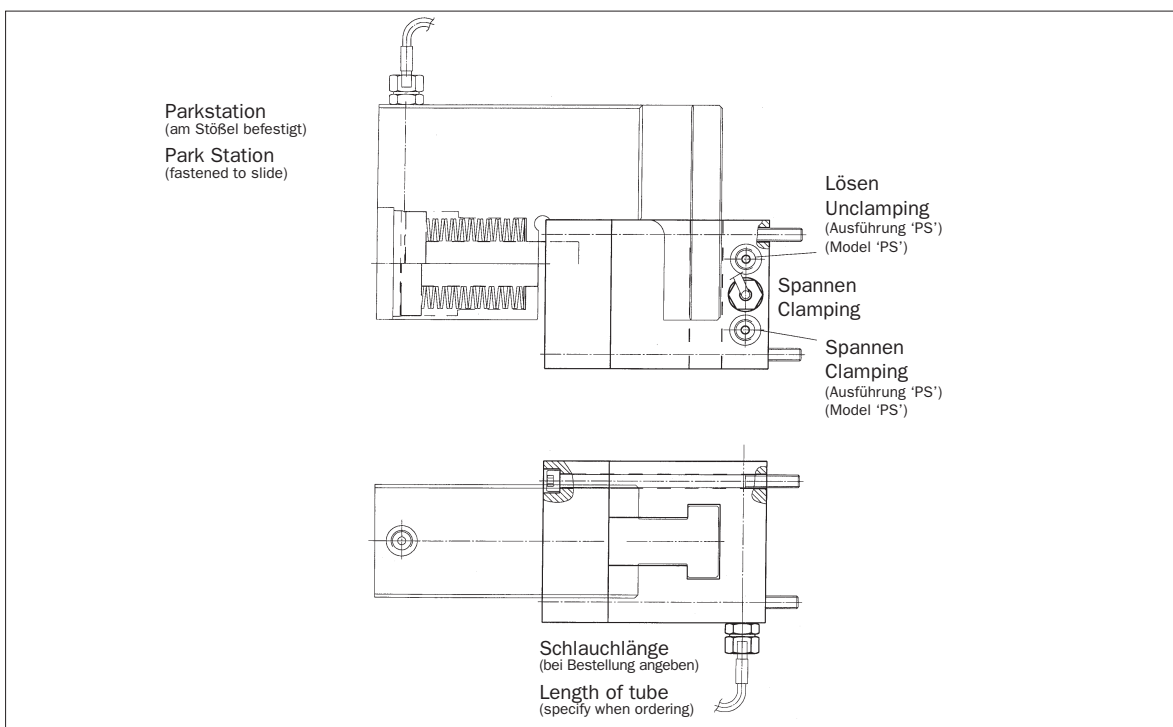

BKZ C...P
BKZ C...PS

Schnellspannsystem
BKZ C...P
BKZ C...PS
Clamping System
BKZ C...P
BKZ C...PS