

**BKZ.../PSV**  
**BKZ.../PSV/AS-I**

**Schnellspannsystem  
 BKZ.../PSV**  
**Self-Travelling  
 Clamping System  
 BKZ.../PSV**

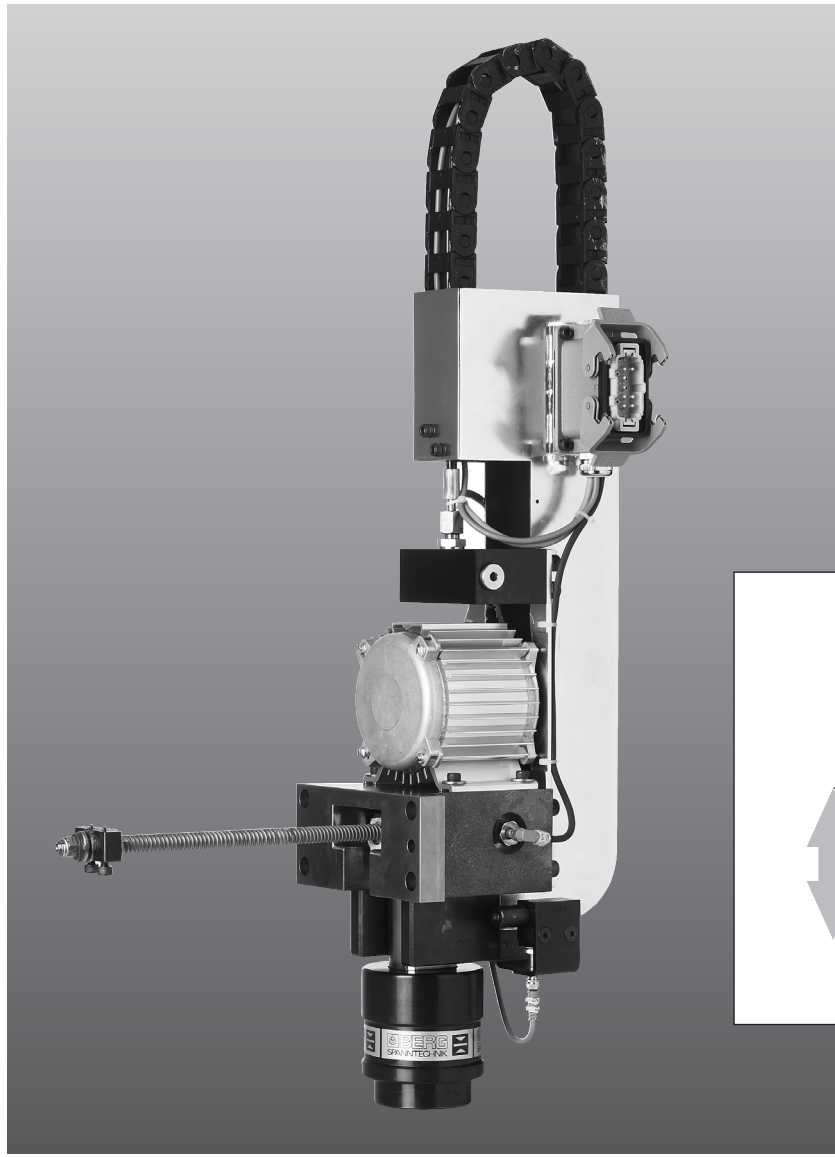

Das hydraulische Schnellspannsystem **BKZ.../PSV** ist zum Spannen von unterschiedlich breiten Werkzeugen an Pressenstößeln ausgelegt. Der Spanntrieb bewegt sich automatisch in der T-Nut des Pressenstößels zwischen Parkstellung und dem jeweiligen Werkzeug. Der Spanndruck beträgt maximal 400 bar.

*The hydraulic die clamping system **BKZ.../PSV** is designed for clamping dies of various widths on press slides. The clamping actuator moves automatically in the T-slot of the press slide between the park position and the respective die. Hydraulic pressure is in maximum 400 bar.*

Alternativ steht die BUS-gesteuerte Version **BKZ.../PSV/AS-I** mit AS-Interface zur Verfügung.

*The BUS controlled version **BKZ.../PSV/AS-I** with AS interface is available as an alternative.*

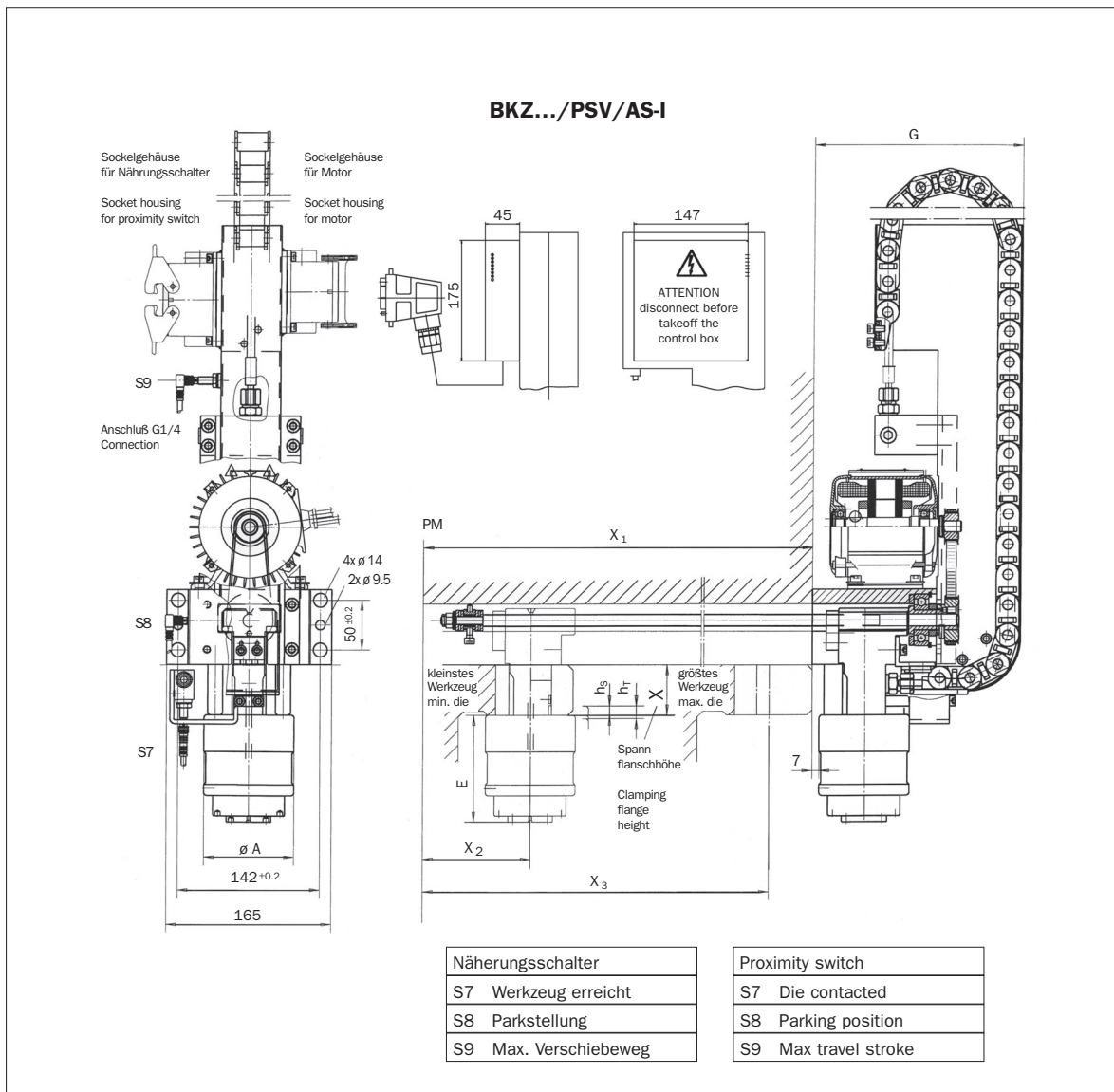

**BKZ.../PSV**  
**BKZ.../PSV/AS-I**

**Schnellspannsystem BKZ.../PSV**  
**Self-Travelling Clamping System BKZ.../PSV**

**Maße / Dimensions**

Typ Type	A		E max.	G min.	h <sub>s</sub>	h <sub>T</sub>
	245 bar	400 bar				
<b>BKZ 65/PSV</b>	90	80	87	170	5	8
<b>BKZ 65/PSV</b>	90	80	102.5	170	10	12.5
<b>BKZ 100/PSV</b>	100	90	87	170	5	8
<b>BKZ 100/PSV</b>	100	90	102.5	170	10	12.5

**Technische Daten / Technical Data**

Typ Type	F <sub>s</sub> kN	Var I	Var II	PSV v mm/s	PSV I A	PSV P kW	%ED s/min	U v	f Hz
		P <sub>s</sub> bar	P <sub>s</sub> bar						
<b>BKZ 65/PSV</b>	65	245	400	90	0.37	0.09	15	400	50
<b>BKZ 65/PSV</b>	65	245	400	90	0.37	0.09	15	400	50
<b>BKZ 100/PSV</b>	100	245	400	90	0.37	0.09	15	400	50
<b>BKZ 100/PSV</b>	100	245	400	90	0.37	0.09	15	400	50