

# HDT



## Anwendung

HDT-Druckübersetzer sind hauptsächlich für Werkzeugspannsysteme ausgelegt, bei denen zum Lösen der Werkzeugschäfte stationäre Hydraulikzylinder der Bauart HDZ, HLZ und HLZE zum Einsatz kommen und für deren Betrieb kein Hydraulikaggregat zur Verfügung steht.

## Konstruktionsmerkmale

HDT-Druckübersetzer erzeugen durch einen pneumatisch beaufschlagten Differentialkolben auf der kleineren Seite einen weitaus höheren hydraulischen Druck. Der Hydraulikanschluss ist mit einer Entlüftungsschraube versehen. Ein Schalldämpfer mindert die Geräuschentwicklung und sorgt für den atmosphärischen Druckausgleich.

Gewindebohrungen sind für die maschinenseitige Befestigung vorgesehen.

## Kurzzeichen

$P_{L\max}$	bar	Luftdruck
$P_{H\max}$	bar	Hydraulikdruck
AL		Anschluss - Druckluft
AH		Anschluss - Hydraulik
SD		Schalldämpfer
EN		Entlüftung - Hydraulik

## Bestellbeispiel

HDT 52

## Lieferumfang

Druckübersetzer nach Datenblatt

## Application

HDT pressure intensifiers are primarily designed for tool clamping and chucking systems using stationary hydraulic cylinders of the type HDZ, HLZ and HLZE for releasing the tool shanks when no hydraulic unit is available for operating them.

## Design features

HDT pressure intensifiers generate a far higher hydraulic pressure by way of a pneumatically pressurized double diameter piston on the smaller side. The hydraulic connection is equipped with a vent screw. A sound absorber reduces the noise development and provides for atmospheric pressure compensation.

Threaded holes are provided for mounting on the machine side.

## Abbreviation

$P_{L\max}$	bar	Air pressure
$P_{H\max}$	bar	Hydraulic pressure
AL		Connection - compressed air
AH		Connection - hydraulics
SD		Sound absorber
EN		Venting - hydraulics

## Ordering example

HDT 52

## Delivery scope

Pressure intensifier as per data sheet

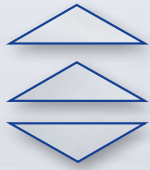

Druckübersetzer | Pressure intensifier

HDT

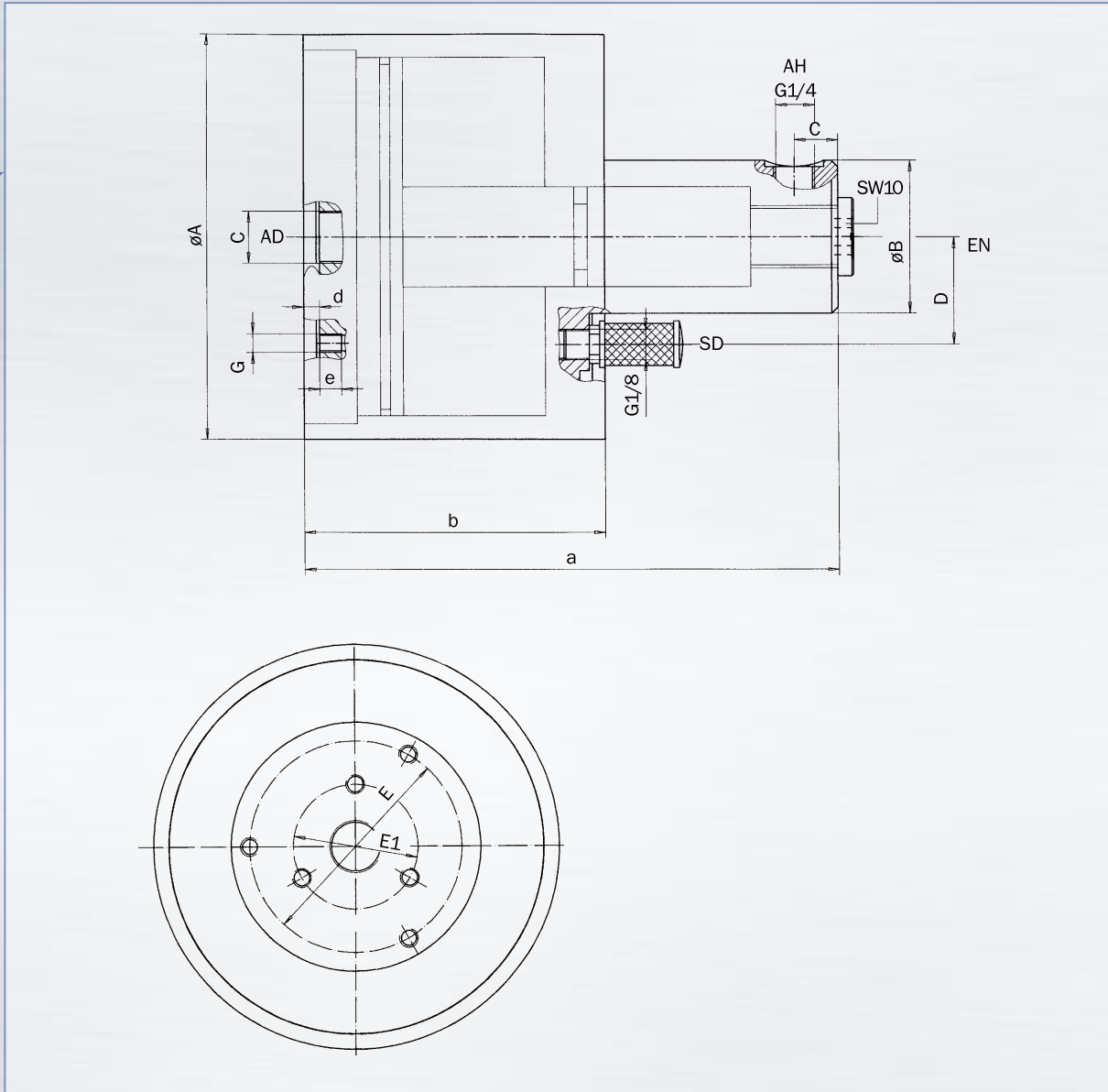

Technische Daten | Technical data

TYP   TYPE	A	B	C	D	E	$E_1$	G	a	b	c	d	e	$P_{L \max}$ bar	$P_{H \max}$ bar
HDT 52	130	49	G 3/8	34,5	68	40	M 6 (3 x 120°) 2x	171,5	96,5	14	5	7	5	52
HDT 70	200	70	G 1/8	56,0	95	-	M 8 (6 x 60°)	204,0	121,0	21	1	10	5	70

Hydraulikzylinder - Druckübersetzer  
Hydraulic cylinder - Pressure intensifier

HLZ 95 - 7.5 - HDT 52  
HLZ 120 - 9 - HDT 70