

Hydrolock C...P

**Schnellspannsystem
 Hydrolock C...P
 Clamping System
 Hydrolock C...P**



Das hydromechanische selbsthemmende Schnellspannsystem **Hydrolock C...P** ist zum Spannen von unterschiedlich breiten Werkzeugen an Pressenstößeln ausgelegt. Der Spannantrieb lässt sich in der T-Nut des Pressenstößels zwischen Parkstellung und dem jeweiligen Werkzeug manuell bewegen. Der Spanndruck beträgt maximal 90 bar.

*The hydromechanical selflocking die clamping system **Hydrolock C...P** is designed for clamping dies of various widths on press slides. The clamping actuator can be moved manually in the T-slot of the press slide between the park position and the respective die. Hydraulic pressure is in maximum 90 bar.*



Hydrolock C...P

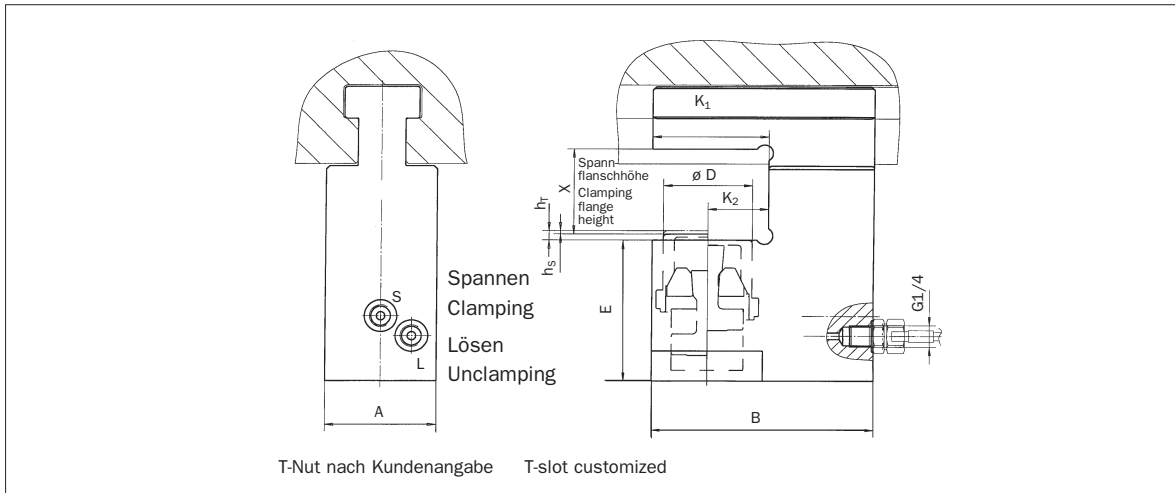

Maße / Dimensions

Typ Type	A	B	D	E	K ₁	K ₂	h _S	h _T
Hydrolock C 40	75	140	47	85	75	37.5	2.0	5.0
Hydrolock C 50	75	145	47	85	75	37.5	2.0	5.0
Hydrolock C 63	75	140	62	85	78	37.5	2.5	5.5

Technische Daten / Technical Data

Typ Type	F _S kN	F _H kN	P _{S/L} bar
Hydrolock C 40	40	63	60
Hydrolock C 50	50		75
Hydrolock C 63	63	94	90

Schnellspannsystem
Hydrolock C...P
Clamping System
Hydrolock C...P

